

SÉCURITÉ

RETOURNEUR

GUIDE RETOURNEUR

pour vous faciliter l'acte de construire

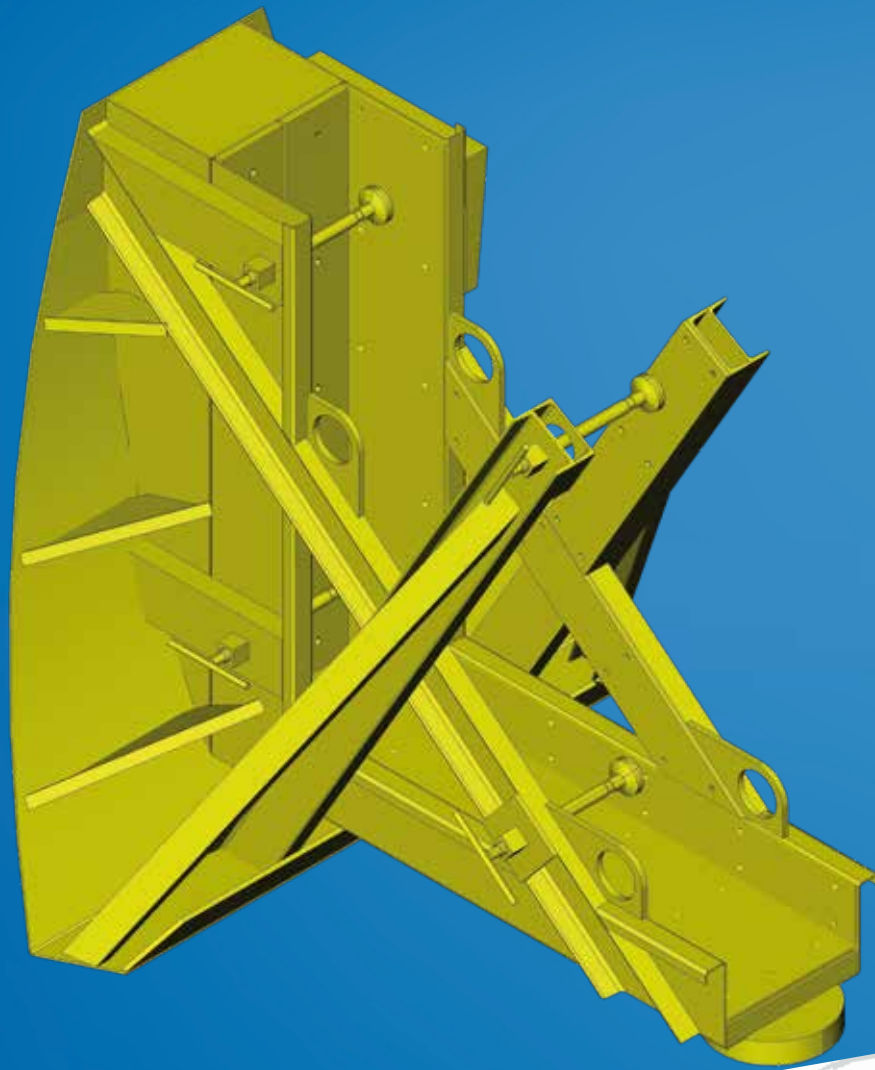

RETOURNEUR SPURGIN



1. LES ATOUTS DU RETOURNEUR SPURGIN

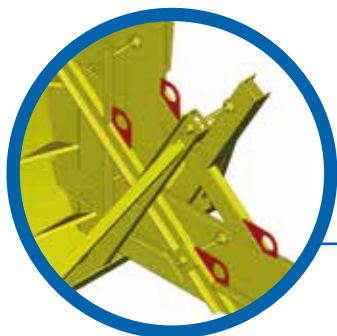

Anneaux de levage à vide
Pour le levage à vide du retourneur, et sa remise en position initiale après retournement

Instructions d'utilisation
• Plaque en acier rivetée au retourneur
• Notice toujours présente

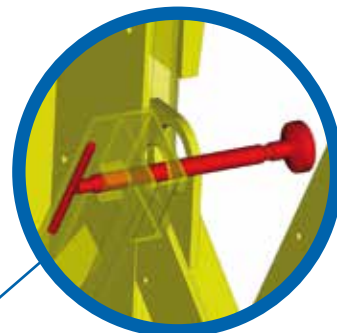

Vis de guidage
• Guidage du Prémur, sans le serrer
• Adapté à toutes les largeurs de Prémurs et d'Isopré®

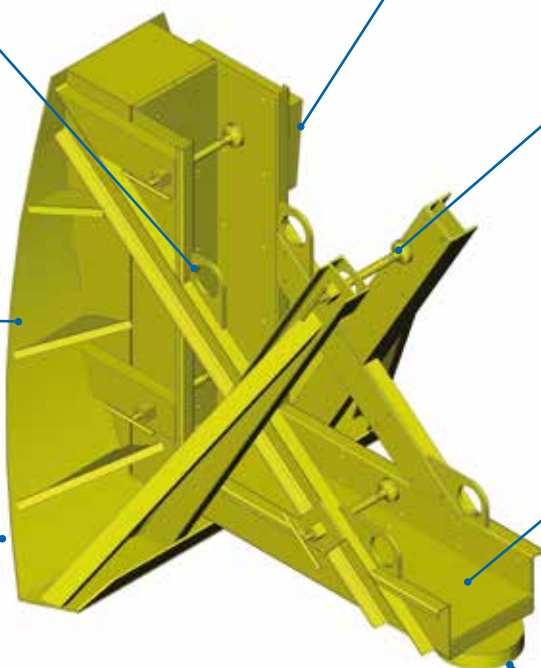

Excellente stabilité
Grâce à sa grande largeur d'embase et sa grande surface de contact avec le sol, pas de nécessité de stabilisation complémentaire

Platelage continu
• Sécurité des opérateurs
• Contact amorti

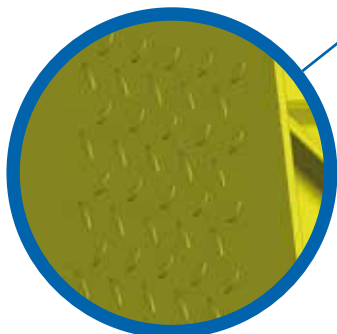

Surface anti-dérapante
• Grande surface à reliefs
• Retournement sans dérapage

Note de calcul au vent disponible auprès de votre interlocuteur SPURGIN.

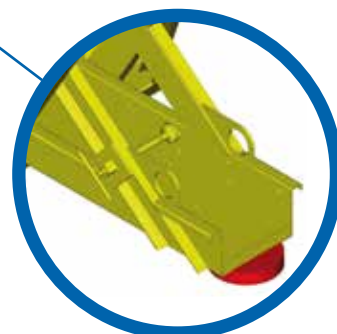

Contrepoids large :
• Facilite le retour en position initiale
• Grande surface d'appui au sol

Données techniques :

Longueur : 3,00 mètres
Largeur : 1,50 mètres
Hauteur : 2,00 mètres
Poids : 1,2 Tonnes

2. PREPARATION DE LA ZONE DE RETOURNEMENT

Préparer une surface de largeur 6 mètres et de longueur égale à celle du plus grand Prémur à retourner + 7 mètres (5 mètres derrière le Retourneur et 2 mètres devant le Prémur le plus long), et avec les caractéristiques suivantes :

- Le Retourneur doit de préférence être placé de telle sorte que le Prémur soit aligné sous la flèche de la grue. Si cela n'est pas possible, se référer au chapitre "Prémur non aligné sous la grue"
- Zone de retournement visible depuis la cabine de grue
- Surface plane, avec une pente mesurée en tous sens de 5 % maximum
- Portance du sol suffisante : classe PF2 minimum

Matérialiser le contour de l'aire de retournement par balisage.

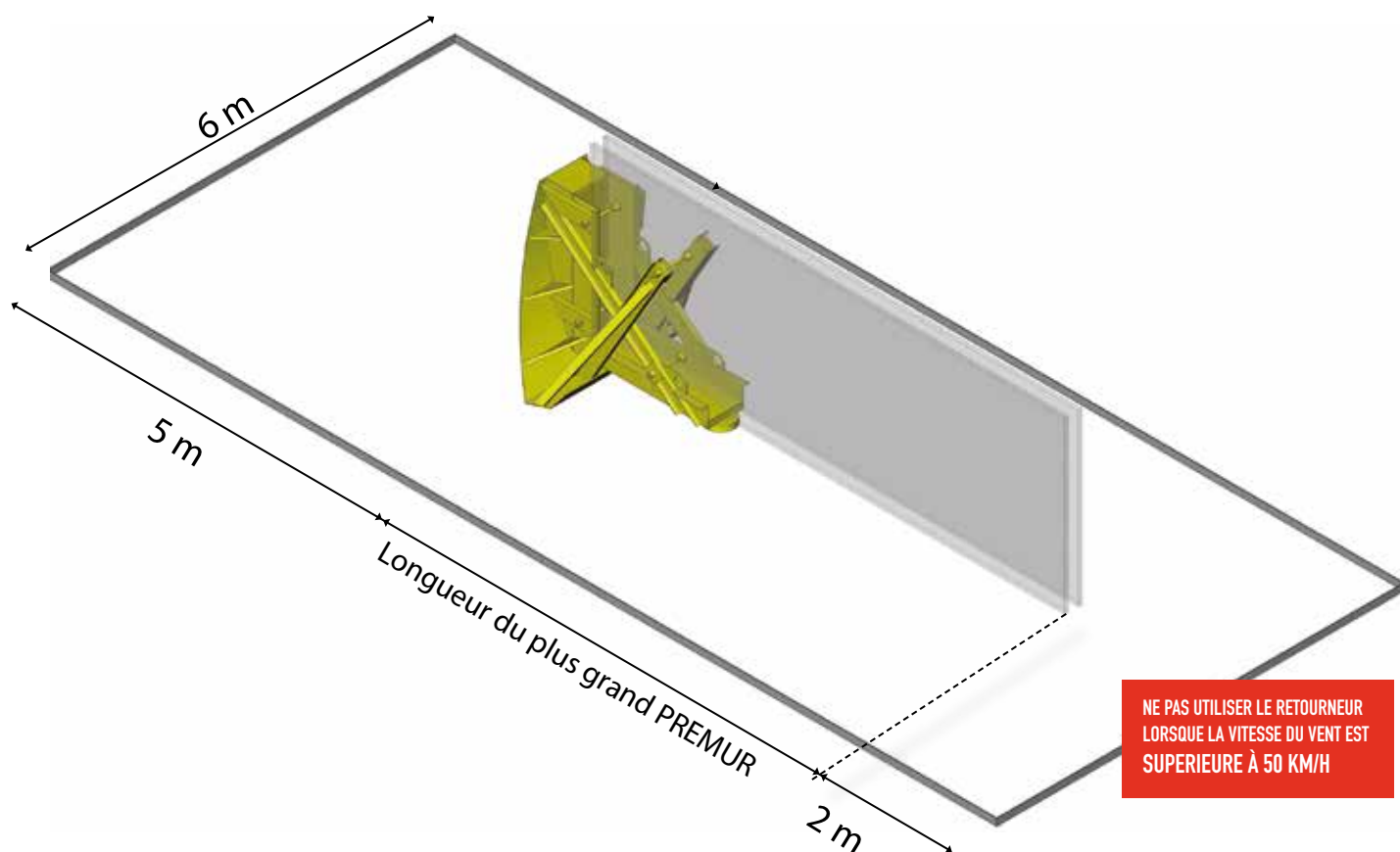

Prévoir le matériel complémentaire :

- Un madrier bois pour poser la tête du Prémur
- Une élingue à poulie de CMU adaptée au Prémur le plus lourd
- Une plateforme individuelle ou nacelle auto élévatrice

3. MANUTENTION A VIDE



Le Retourneur ne peut être levé qu'à vide

1. Accrocher les crochets de grue dans les anneaux de levage du Retourneur
2. Lever le Retourneur
3. Poser le Retourneur à l'emplacement souhaité
4. Enlever les élingues

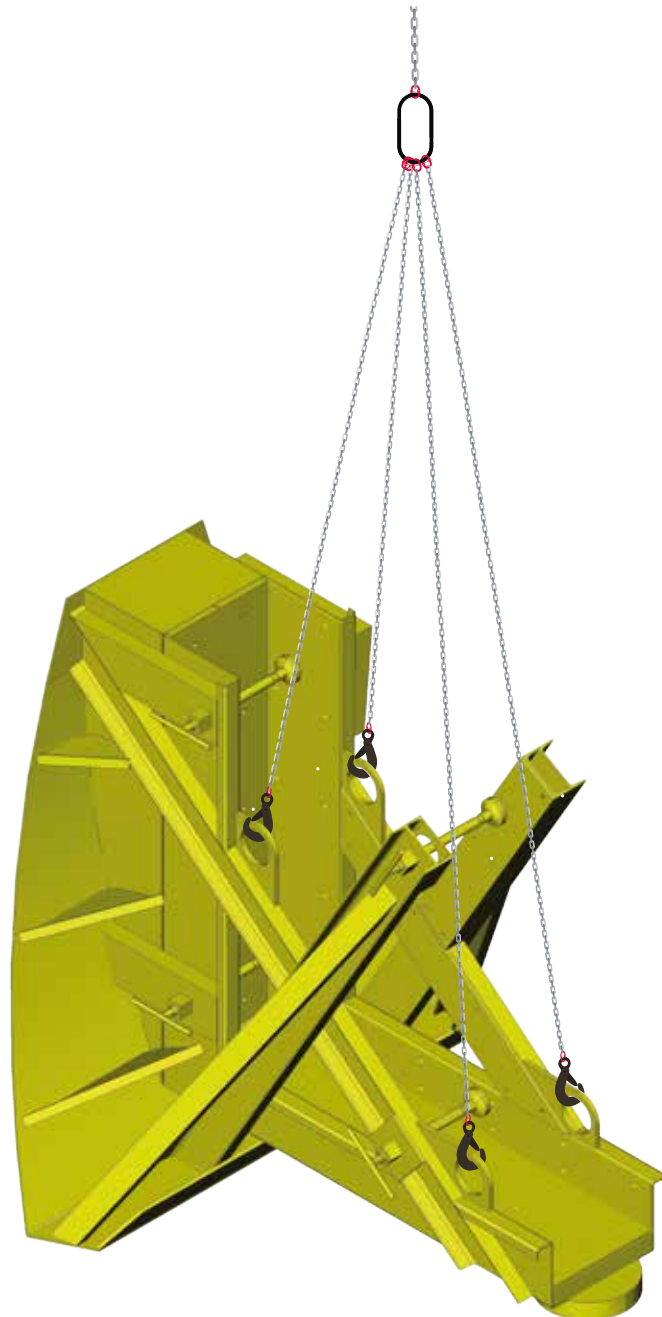

4. RETOURNEMENT D'UN PREMUR

1. Poser le PREMUR dans le Retourneur en calant la tête du PREMUR à l'horizontale sur le madrier bois.

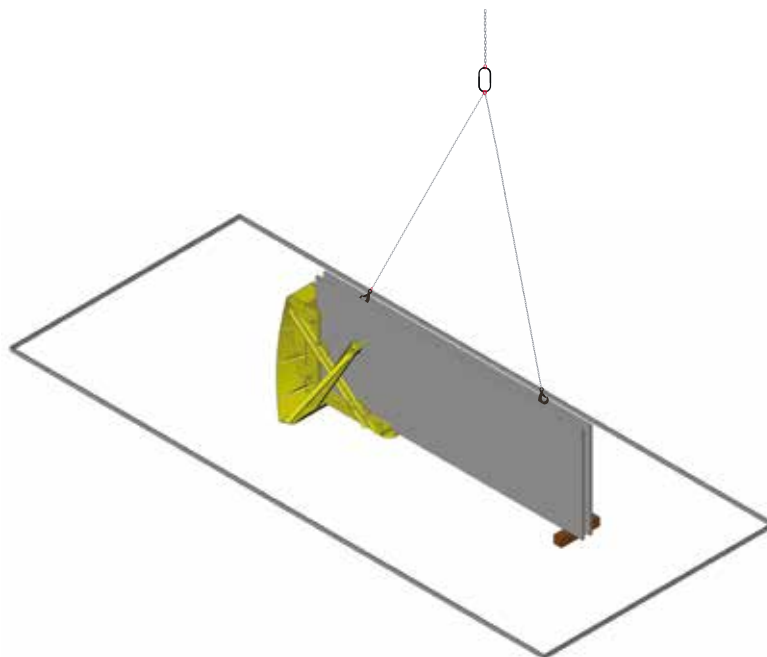

2. Aligner le PREMUR sous la flèche de la grue.

Si cela n'est pas possible, se référer à l'annexe "PREMUR non aligné sous la grue"

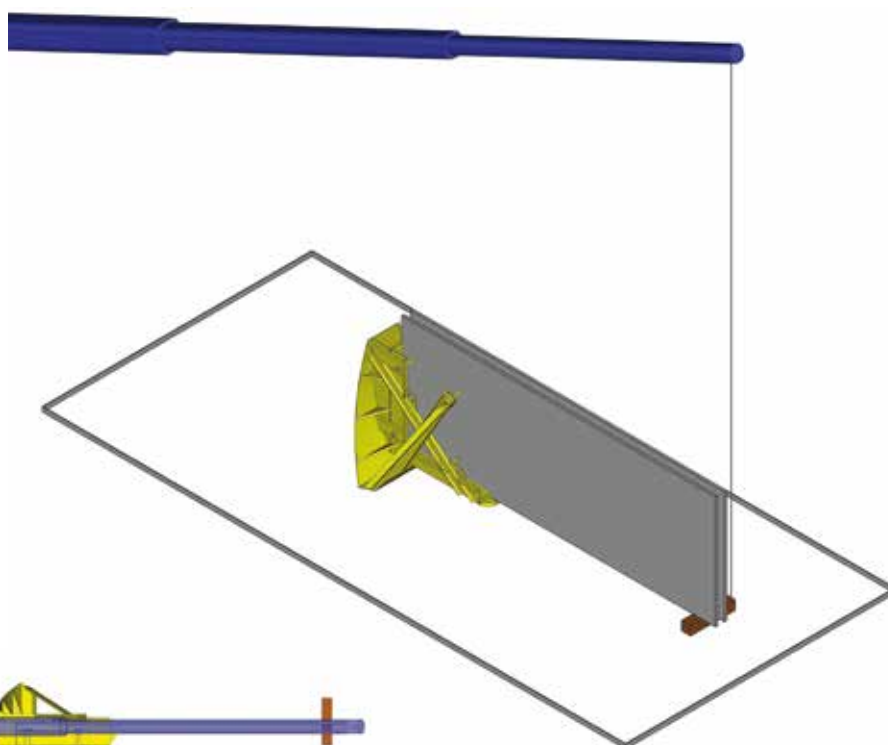

Vue de dessus :

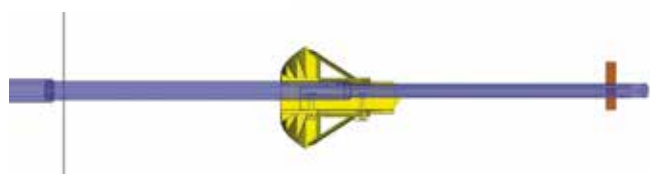

4. RETOURNEMENT D'UN PREMUR

3. Régler les vis de guidage en veillant à ne pas serrer le PREMUR

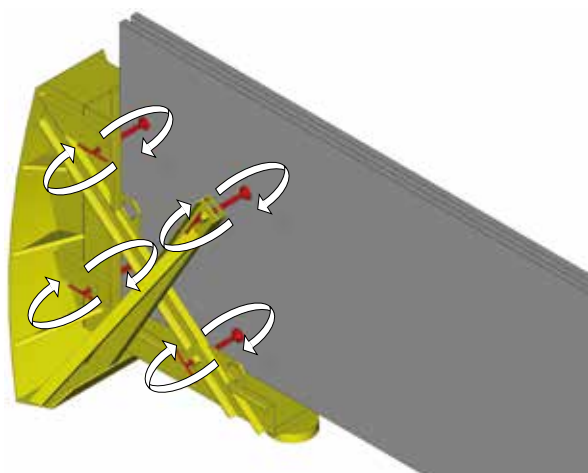

4. Enlever les élingues du PREMUR

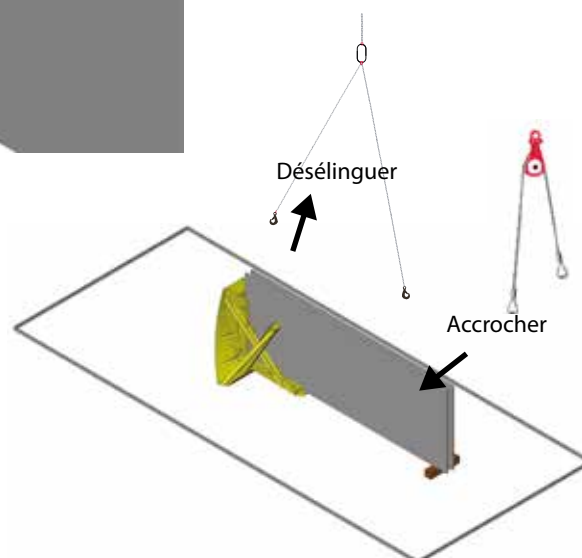

5. Accrocher l'élingue câble à poulie à la grue. Les linguets de sécurité des crochets doivent être orientés vers le côté extérieur du PREMUR

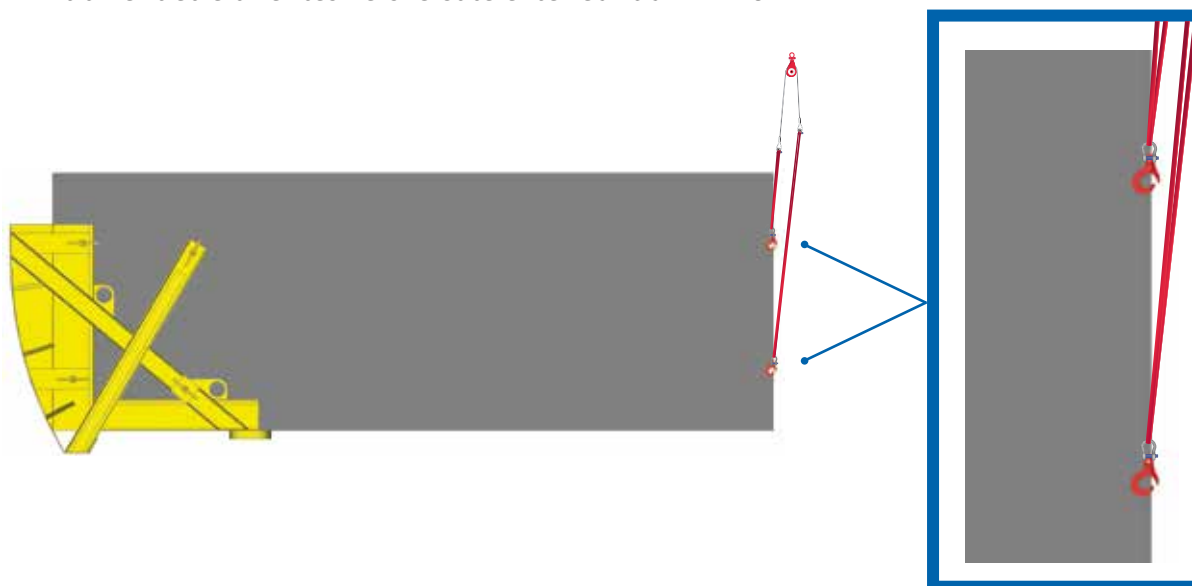

4. RETOURNEMENT D'UN PREMUR

6. Retourner le PREMUR, en maintenant une légère tension vers l'avant du PREMUR

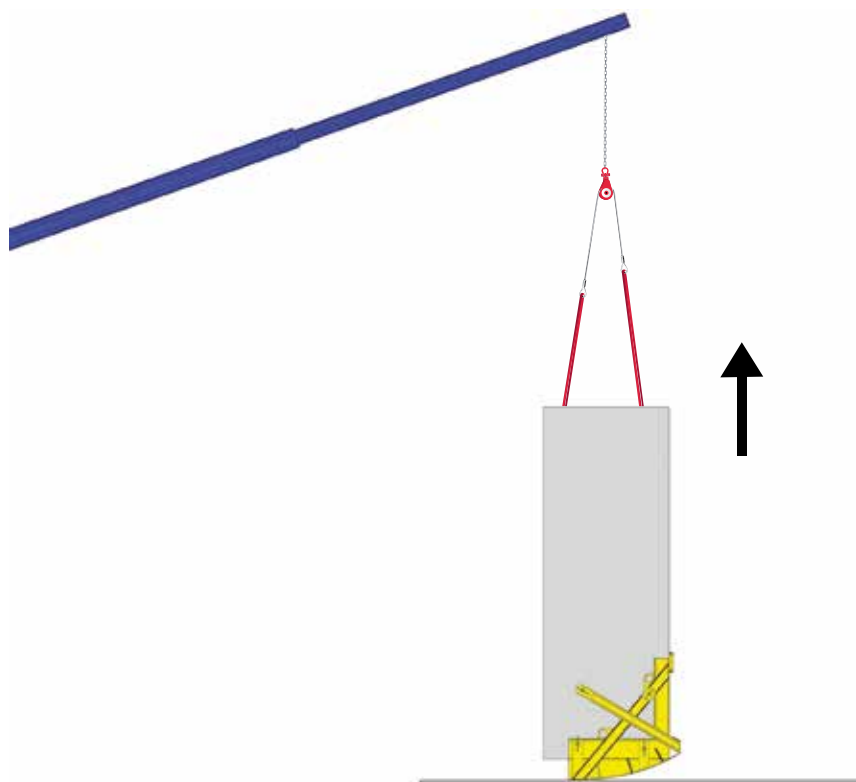
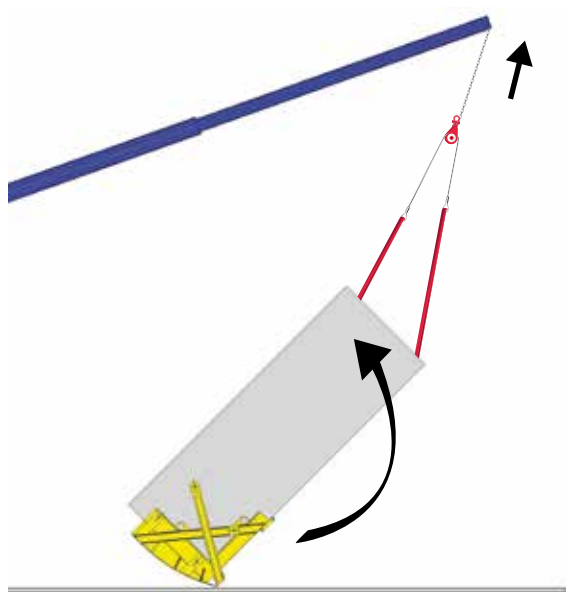

5. REMISE EN POSITION INITIALE APRES UN RETOURNEMENT

Une fois le PREMUR posé, remettre le Retourneur en position initiale en respectant les étapes suivantes :

1. Elinguer le Retourneur par les deux anneaux (voir dessin ci-dessous)
2. Evacuer la zone de retournement
3. Mettre en tension les élingues jusqu'à basculement du Retourneur.

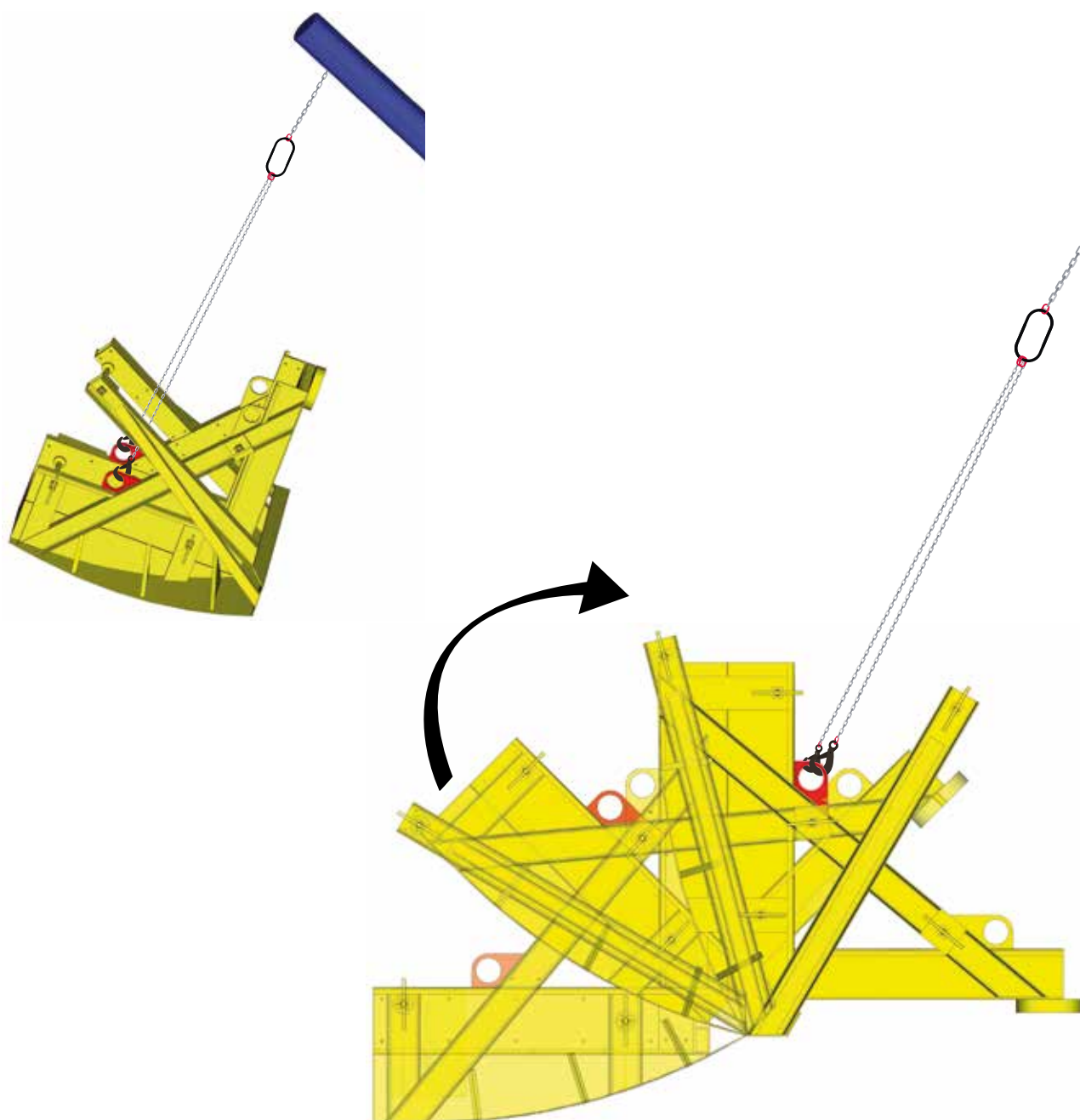

6. PREMUR NON ALIGNE SOUS LA FLÈCHE DE LA GRUE

Dans le cas où le PREMUR n'est pas aligné sous la flèche de la grue, deux personnes doivent aider le grutier à guider son chariot :

- une personne "A" dans l'alignement du PREMUR, côté levage, hors de la zone de retournement
- une personne "B" perpendiculairement au PREMUR, hors de la zone de retournement

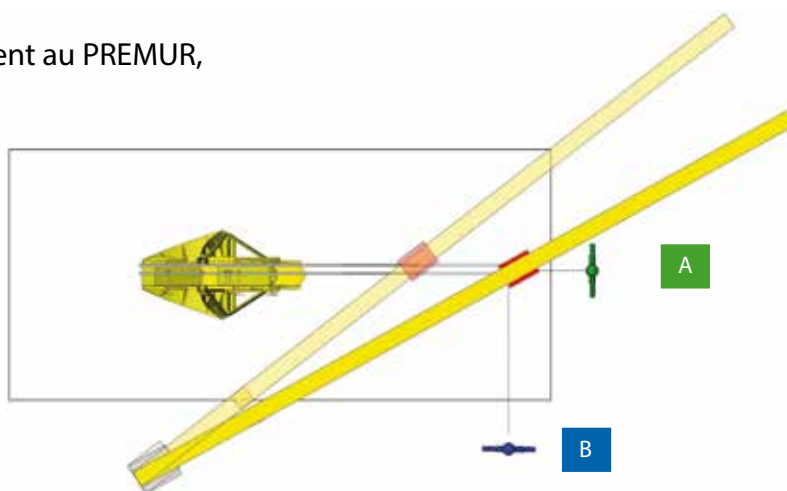

Chacune des deux personnes guide le grutier pour que le chariot reste aligné avec le PREMUR :

